

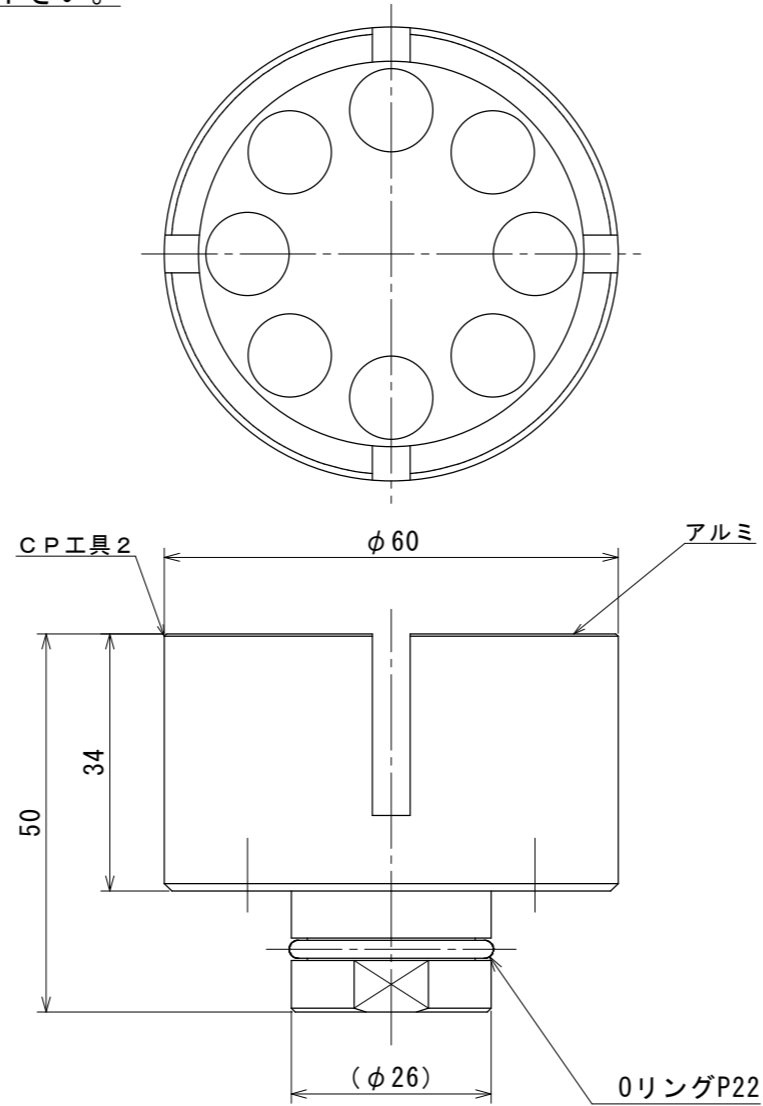

1. シーリングプレートを取付ける場合
 CP工具1とCP工具2を組立て（挿込む）て、お使い下さい。

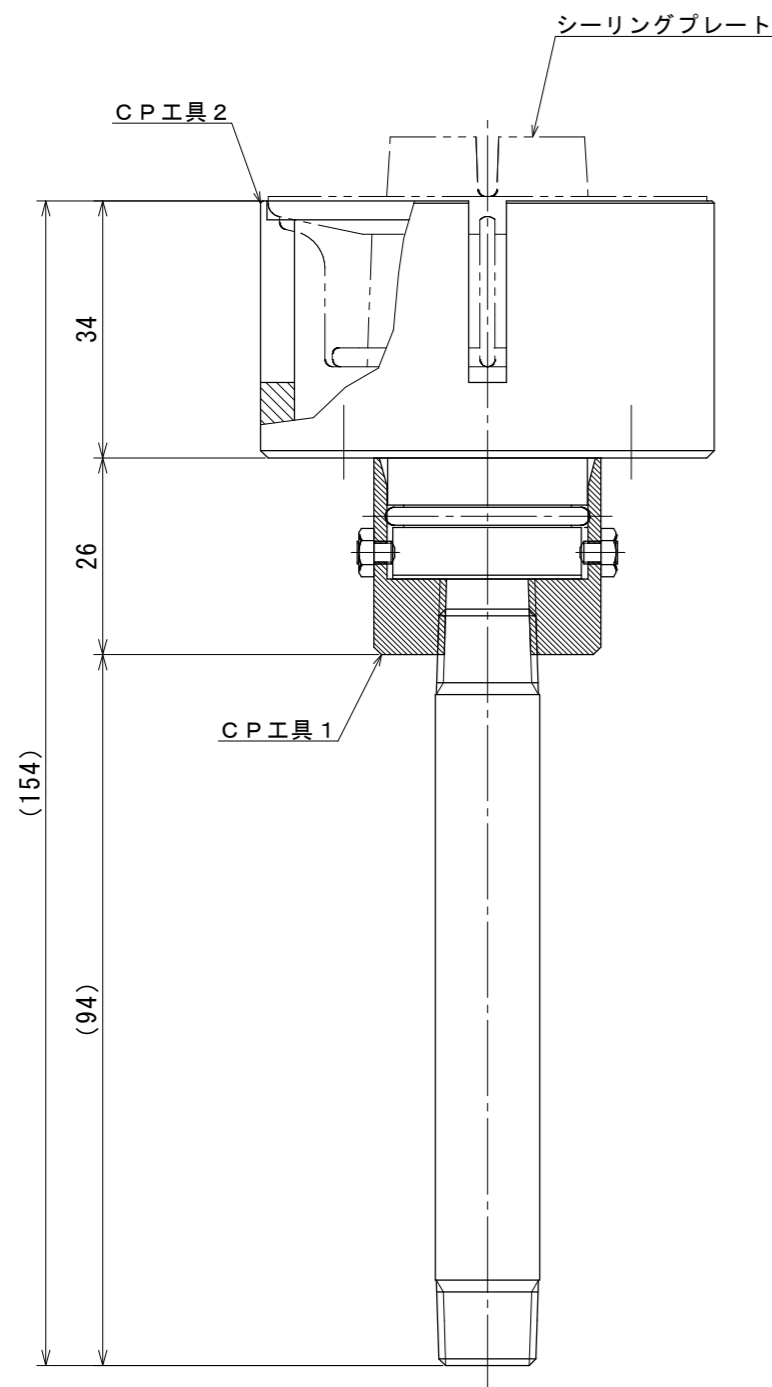

2. 保護キャップを取外す場合
 CP工具1とCP工具2を分離（引抜く）し、CP工具1のみをお使い下さい。

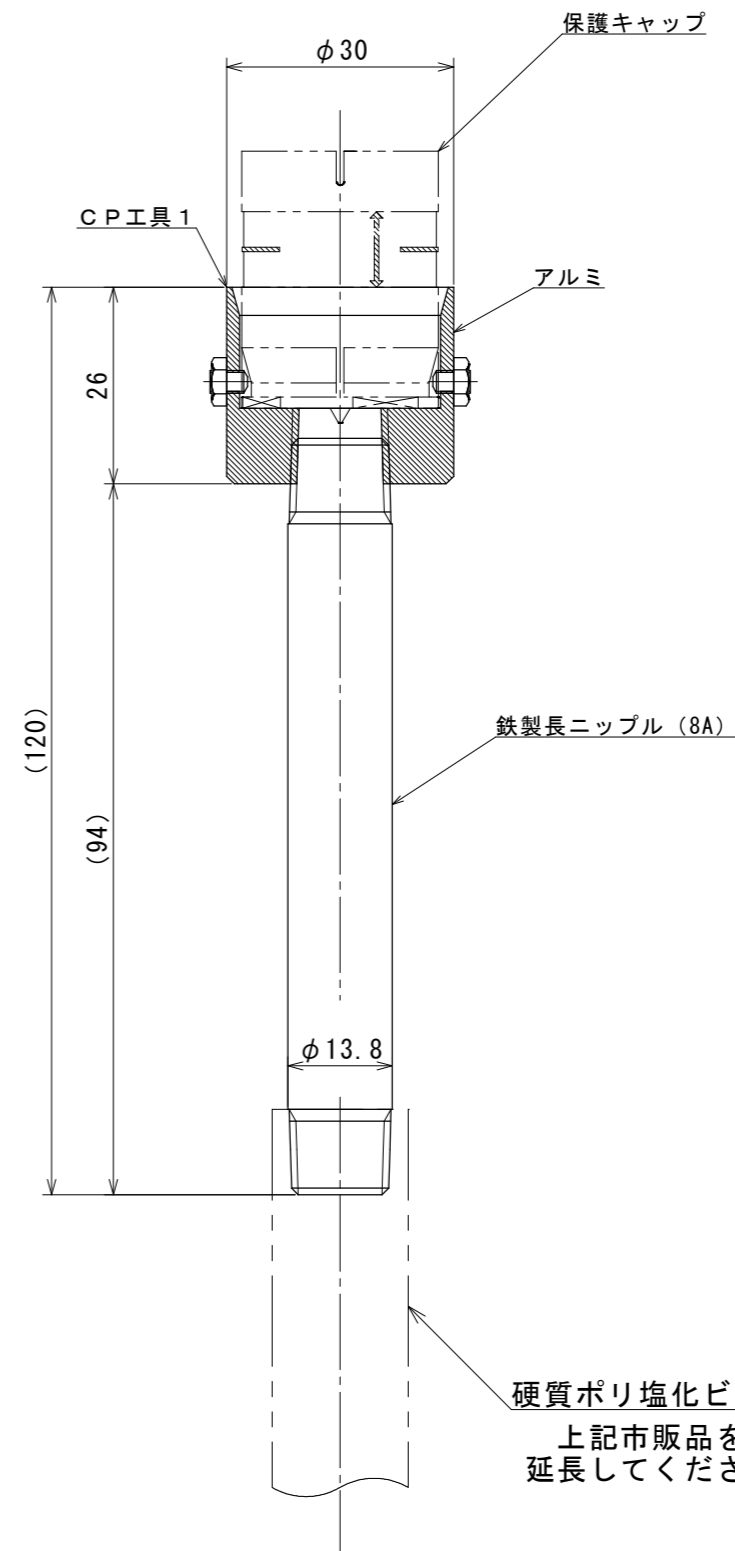

硬質ポリ塩化ビニル管 (VP or HIVP) 呼び径13
 上記市販品をねじ込んで、必要な長さに
 延長してください。

承認	検図	製図	日付	尺度	図名	CP用工具 E-CPS
久保 慶晃	福田 繁	空山建一	'20.08.17	三角法		
 AIESU® SPRINKLER CORPORATION アイエスエスアツクワロ株式会社					図番	3C/87